

SCHEDA PRODOTTO

REV 2.2 - IT202105

4306 TIKUM



ORGANIZATION WITH QUALITY MANAGEMENT SYSTEM
ISO 9001:2015 CERTIFIED by
EuCI European Certification Institute LTD
Certificate N.: GOTT253201932

ORGANIZATION WITH ENVIRONMENTAL MANAGEMENT SYSTEM
ISO 14001:2015 CERTIFIED by
EuCI European Certification Institute LTD
Certificate N.: GOTT2532E1901



SCIVOLARE



ARRAMPICARE



GIOCO INTERATTIVO

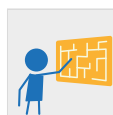

COLLEZIONE TIKA LINE

AREA DI SICUREZZA

DIMENSIONI (L x P x H) in cm 615 x 410 x 355

ALTEZZA CRITICA DI CADUTA 150

AREA MIN/MAX ANTITRAUMA min. 57,25 m² - MAX 70,00 m²

ETÀ D'USO CONSIGLIATA 3 +

COMPOSIZIONE

- n°9 pali portanti in alluminio a sezione ottagonale
- n°4 pedane in alluminio
- n°1 tetto in lastra di HDPE e metallo
- n°2 parapetti in lastra di HDPE
- n°5 parapetti in metallo
- n°1 scala in alluminio
- n°1 pertica con funghetti
- n°1 scivolo modulare in PTE rotazionale
- n°1 scivolo a tubo in PTE rotazionale
- n°2 arrampicate in lastra di HDPE
- n°1 pannello gioco in lastra di HDPE
- n°2 decori in lastra di HDPE

710

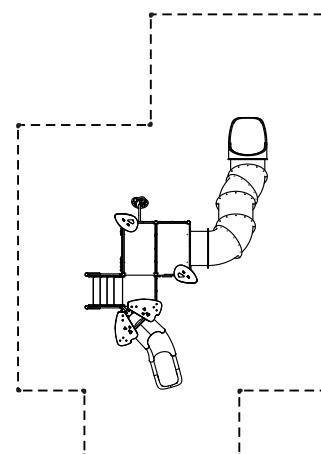

970

Realizzare un idoneo fondo antitrauma in funzione dell'altezza critica di caduta. Manutenzione periodica obbligatoria come da piano consegnato al cliente.